

momo

MO 102 black

: karta produktowa



Śmiały wizerunek to coś co wyróżnia kolekcję Momo. Charakterystyczne linie designu emanują czystą dynamiką i sportowym stylem. Momo ma dawać radość z codziennego użytkowania i podkreślać indywidualizm użytkownika.

design:
Ronald Straubel

Strona produktu
[link do strony](#)



bejot:

zalety kolekcji

czysta dynamika

Śmiały wizerunek to coś co wyróżnia kolekcję Momo. Charakterystyczne linie designu emanują czystą dynamiką i sportowym stylem. Momo ma dawać radość z codziennego użytkowania i podkreślać indywidualizm użytkownika.

wysoka jakość

Wysokiej jakości wykonanie i materiały, odpowiedni dobór kolorów oraz funkcjonalne rozwiązania wyrażają naszą pasję do tworzenia ikonowych produktów. W Momo połączyliśmy trzy rzeczy: technologię, artystyczne podejście oraz funkcjonalność.

ergonomiczne krzesło

Momo spełniają wymogi rozporządzenia dotyczącego stanowisk pracy, co zostało potwierdzone certyfikatem.

dane techniczne

MO 102 black

Standard ●
Opcja ○

bejot:momo

Mechanizm

Synchro samoważący - siła sprężyny dopasowuje się automatycznie do ciężaru siedzącego (zakres regulacji odchylenia: oparcia 20°, siedziska 5°) oraz regulacją głębokości siedziska (zakres 58mm)	B+X	●
Fast-synchro z blokadą oparcia w 4 położeniach (zakres regulacji odchylenia: oparcia 20°, siedziska 8°)	FS	○
Fast-synchro z blokadą oparcia w 4 położeniach (zakres regulacji odchylenia: oparcia 20°, siedziska 8°), z regulacją głębokości siedziska (zakres 58mm)	FS+X	○
Synchro z blokadą oparcia w 4 położeniach (zakres regulacji odchylenia: oparcia 22°, siedziska 13°), z regulacją głębokości siedziska	M+X	○

Dodatkowe regulacje

Regulacja wysokości podparcia lędźwiowego		●
---	--	---

Oparcie

Siatka czarna CLASSIC	M08	●
Siatka jasno szara CLASSIC	M09	○
Siatka czarna T (100% poliester)	T08	○
Siatka Rhythm (kolorystyka wg wzornika Bejot)	RH	○

Podstawa

Krzyżak czarny nylon wzmocniony włóknem szklanym Ø700	18	●
Krzyżak aluminium polerowane (efekt chrom) Ø 690	22	○
Krzyżak aluminium malowane proszkowo (kolorystyka wg wzornika Bejot) Ø 690	23	○
Krzyżak aluminium malowane proszkowo (kolorystyka wg wzornika Bejot) Ø700 SB	33	○
Krzyżak aluminium malowane proszkowo na kolor czarny Ø 700 SBF Flexi (umożliwiający ruch 3D) ¹	35 ¹	○

¹ Podstawy SBF dostępne do wyczerpania zapasów magazynowych

Podłokietniki

Bez podłokietników		●
--------------------	--	---

Podłokietniki regulowane góra-dół (zakres 80 mm) z miękką nakładką plus:

konstr. nylonowa czarna/nakładka termopoliuretanowa (TPU) w pełni recyklingowa	P48B	<input type="radio"/>
konstr. aluminium poler. (efekt chrom)/nakładka termopoliuretanowa (TPU) w pełni recyklingowa	P48C	<input type="radio"/>
konstrukcja czarna, miękka nakładka poliuretanowa (TPC) regulowana przód-tył (zakres 50 mm) i na boki (zakres +/-30°), dodatkowa regulacja podłokietników na szerokość (zakres 38mm)	P60B	<input type="radio"/>

Kółka

Twarde kółka na miękką powierzchnię Ø 65	DEM	<input checked="" type="radio"/>
Twarde kółka na miękką powierzchnię Ø 65 z hamulcem	DEMA	<input type="radio"/>
Miękkie kółka na twardą powierzchnię Ø 65	DEMD	<input type="radio"/>
Miękkie kółka na twardą powierzchnię Ø 65 z hamulcem	DEMAD	<input type="radio"/>

wymiary

MO 102 black

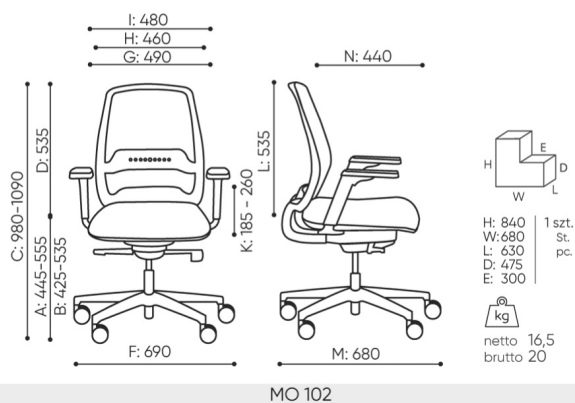

- A** wysokość siedziska: wymiar gabarytowy
- B** wysokość siedziska: pomiar zgodny z norma PN EN 1335-1
- C** regulacja wysokości fotela
- D** regulacja wysokości oparcia
- E** regulacja wysokości zagłówka
- F** szerokość gabarytowa fotela/ krzyżaka
- G** szerokość siedziska
- H** szerokość oparcia
- I** szerokość między podłokietnikami
- K** regulacja wysokości podłokietników
- L** długość oparcia
- M** głębokość gabarytowa fotela
- N** regulacja głębokości siedziska / długość siedziska

Wymiary mają charakter orientacyjny i mogą się różnić w zależności od wybranej konfiguracji produktu. Zawsze spełnione są wymagania normy.

materiały dostępne dla kolekcji

1 grupa cenowa	Bond, Fenno, Keimo, Sawana
2 grupa cenowa	Alpa, Charles, Charles - Studio Design, Cura, Era - Studio Design, Pastel, Roccia, Valencia
3 grupa cenowa	Ally, Ally-Studio Design, Alpa-Studio Design, Blazer, Cura-Studio Design, Easy , Oceanic, Rhythm, Silvertex , Silvertex - Studio Design, Synergy, Synergy - Studio Design, Valencia - Studio Design
4 grupa cenowa	Heritage-Studio Design, Oceanic-Studio Design, Remix - Studio Design
5 grupa cenowa	Accessoire - Studio Design, Steelcut Trio 3 - Studio Design
Skóra	Skóra
Membrany	Membrany MESH M
Metal	Metal - malowane proszkowo, Metal ALU

bejot:momo

